

GALENA FLD

ЭЛЛИПТИЧЕСКИЙ ТРЕНАЖЕР



РУКОВОДСТВО ПОЛЬЗОВАТЕЛЯ



Сервис



Обзор



VK видео



OXYGEN  FITNESS



Наведите камеру телефона на QR код, чтобы получить больше информации об оборудовании.

Обращаем ваше внимание, что на вашу модель оборудования может не быть видеопояснений. Мы очень стараемся как можно скорее решить эту задачу.

Уважаемый покупатель!

Поздравляем с удачным приобретением! Вы приобрели современный тренажер, который, как мы надеемся, станет Вашим лучшим помощником. Он сочетает в себе передовые технологии и современный дизайн. Постоянно используя этот тренажер, Вы сможете укрепить сердечно-сосудистую систему и приобрести хорошую физическую форму. Надеемся, что данная модель удовлетворит все Ваши требования.

Прежде чем приступить к эксплуатации тренажера, внимательно изучите настоящее руководство и сохраните его для дальнейшего использования. В случае возникших дополнительных вопросов обратитесь к продавцу или в сервисный центр, который проконсультирует Вас и поможет устранить возникшую проблему.

Обязательно сохраняйте инструкцию по эксплуатации, это поможет Вам по прошествии времени вспомнить о функциях тренажера и правилах его использования.

Если у Вас возникли какие-либо вопросы по эксплуатации данного тренажера, свяжитесь со службой технической поддержки или уполномоченным дилером, у которого Вы приобрели тренажер.



Внимание!

Перед тем как приступить к тренировкам, настоятельно рекомендуем пройти полное медицинское обследование, особенно если у Вас есть наследственная предрасположенность к повышенному давлению или сердечно-сосудистым заболеваниям. Неправильное или чрезмерно интенсивное выполнение упражнений может повредить Вашему здоровью.

Транспортировка и эксплуатация тренажера

1. Тренажер должен транспортироваться только в заводской упаковке;
2. Заводская упаковка не должна быть повреждена и нарушена;
3. При транспортировке тренажер должен быть надежно защищен от дождя, влаги, атмосферных осадков, механических повреждений.

Хранение тренажера

Тренажер рекомендуется хранить и использовать только в сухих отапливаемых помещениях со следующими значениями:

- Температура: +10-+35С;
- Влажность: 50-75%.

Если Ваш тренажер перевозился или хранился при низкой температуре или в условиях высокой влажности (имеет следы конденсации влаги), необходимо перед эксплуатацией выдержать его в нормальных условиях не менее 4 часов, и только после этого можно приступить к эксплуатации.

Рекомендации по сборке

Перед сборкой тренажера тщательно изучите ее последовательность и выполняйте все рекомендации. Используйте для сборки приложенный или рекомендуемый инструмент. Убедитесь, что в наличии имеются все детали и инструменты и они не имеют повреждений. Не прикладывайте чрезмерных усилий к инструменту при сборке во избежание травм и повреждения элементов конструкции тренажера. Сначала соберите все элементы конструкции, неплотно закрепив гайки и болты, и, убедившись, что конструкция собрана правильно, окончательно затяните их.

Каждый тренажер на заводе проходит проверку качества. Это необходимо, чтобы убедиться в корректной работе всех узлов тренажера.

При этом может потребоваться частичная или полная сборка (зависит от конкретной модели). В связи с этим в местах соединений элементов тренажера могут остаться следы сборки, стыковки деталей и использования технологического крепежа.

Перед тем как начать тренировку

Перед первым занятием проверьте, правильно ли была проведена сборка тренажера. Ознакомьтесь со всеми функциями и настройками тренажера и проводите тренировки в строгом соответствии с инструкцией по эксплуатации. Перед началом тренировки убедитесь, что все защитные элементы надежно установлены и закреплены, проверьте надежность механических и электрических соединений. Установите тренажер на ровную нескользящую поверхность, оставляя с каждой стороны не менее 0,9 м свободного пространства. Для снижения шума и вибраций рекомендуется использовать и подкладывать под тренажер специальные резиновые коврики, также это позволит избежать царапин, сколов и вмятин, если напольное покрытие в Вашем доме выполнено из деликатных материалов (паркетная доска, штучный паркет, натуральный линолеум, пробковое покрытие и т. п.).



Если тренажер не эксплуатировался более 6 месяцев, то необходимо смазать все движущиеся детали до возобновления тренировок.

Выбор места для тренажера

Место, где установлен тренажер, должно быть хорошо освещенным и проветриваемым. Установите тренажер на твердой, ровной поверхности так, чтобы расстояние от стены или других предметов было достаточным.

Рекомендуемое пространство должно быть не менее 70 см по бокам, не менее 30 см перед оборудованием, не менее 110 см позади него.

В случае неисправности или поломки необходимо обеспечить доступ к оборудованию для сервисного инженера.

Свободное пространство сзади тренажера обеспечит Вам комфортный подход к тренажеру и спуск с него.

Если Вы ставите тренажер на ковер, необходимо подложить под него коврик из твердого пластика, чтобы предохранить ковер и оборудование от возможных повреждений. Также это позволит избежать царапин, сколов и вмятин, если напольное покрытие в Вашем доме выполнено из деликатных материалов (паркетная доска, штучный паркет, натуральный линолеум, пробковое покрытие и т. п.)

Не размещайте тренажер в помещениях с высокой влажностью, например, рядом с парной, сауной или закрытым бассейном. Водяные пары или хлор могут отрицательно повлиять на электронные и другие компоненты тренажера.

Рекомендации по уходу и техническому обслуживанию тренажера

Регулярное и своевременное техническое обслуживание продлевает срок службы тренажера и сводит Ваши обращения в сервисную службу до минимума. Своевременное проведение технического обслуживания является обязательным условием для сохранения гарантии на тренажер. Для этого мы рекомендуем Вам выполнять следующие профилактические процедуры.

Общие рекомендации по уходу

Перед любым обслуживанием обязательно отключайте тренажер от электрической сети. К обслуживанию можно приступать примерно через 60 секунд, когда произойдет полное обесточивание внутренних электрических цепей тренажера. Регулярно осматривайте Ваш тренажер на предмет отсутствия посторонних предметов, пыли и грязи в тренажере.

Не применяйте абразивные препараты, агрессивные жидкости для чистки рабочих поверхностей тренажера – ацетон, бензин, уайт-спирит, бензол и их производные - во избежание повреждения лакокрасочных покрытий и пластиковых деталей. Для ухода рекомендуется применять слегка смоченную нейтральным раствором моющей жидкости ткань с последующей протиркой сухой тканью.

ЕЖЕДНЕВНО (ПОСЛЕ КАЖДОЙ ТРЕНИРОВКИ)

Почистите и осмотрите тренажер, выполнив следующие действия:

- Рекомендуем вам ежедневно протирать тренажер влажной тканью с мягким чистящим средством (мыльный раствор), не содержащим этилового или нашатырного спирта.

ЕЖЕНЕДЕЛЬНО

- Проверьте горизонтальное положение тренажёра. В случае необходимости выровняйте его с помощью регулируемых ножек по уровню пола;
- Протрите детали тренажёра: консоль, поручни, направляющие роликов от пыли, грязи и пота.



ЕЖЕМЕСЯЧНО – ВАЖНО

- Проверьте затяжку винтов на всех резьбовых соединениях тренажера;
- Убедитесь в отсутствии люфта после затяжки винтов;
- Пропылесосьте пространство под и вокруг тренажёра;
- Удалите грязь из накладок в педалях, узлах движения;
- Убедитесь в отсутствие сколов и трещин на пластиковых декоративных элементах оборудования;
- Проверьте работу регулятора нагрузки во всем диапазоне его значений;
- Проверьте работу дисплея консоли на каждой из программ тренировок. При значительном снижении контрастности изображения на дисплее, замените в нем элементы питания.



ЕЖЕКВАРТАЛЬНО – ОЧЕНЬ ВАЖНО

- Снимите пластиковые кожухи и смажьте шарнирные соединения рычагов педалей и поручней (рекомендуется использовать тефлоновую смазку);
- Снимите круглый защитный кожух. Проверьте состояние и натяжение приводного ремня. В случае необходимости замените ремень или отрегулируйте его натяжение;
- Смажьте ось центральной стойки, узлы движения рулей, опор педалей;
- Смажьте ось шатунного узла;
- Проверьте ось шкива на предмет люфта;
- Проверьте крепление маховика.

Для выполнения работ по техническому обслуживанию и ремонту тренажёра рекомендуем обращаться к специалистам сервисного центра.

Электробезопасность (для тренажеров с питанием от сети)

Соблюдайте все меры предосторожности, принятые при работе с электрическим оборудованием. Тренажер должен подключаться только к заземленной розетке. Это снижает риск удара током при поломке или сбое в работе. Тренажер снабжен шнуром с жилой для заземления и вилок с ножкой заземления. Вставьте вилку в соответствующую питающую розетку, установленную и заземленную с соблюдением действующих нормативов. Перед каждым использованием осмотрите электрический соединительный шнур на предмет отсутствия его повреждений.

Неправильное подключение может стать причиной удара током. Если у Вас возникли сомнения в правильности заземления, обратитесь к электрику или представителю сервисной службы. Не меняйте вилку тренажера. Если комплектуемая вилка не подходит к Вашей розетке, обратитесь к электрику и установите нужную розетку. Не применяйте дополнительные электрические удлинители, переходные адаптеры между электрической сетью и тренажером. Это может нарушить работу системы УЗО и увеличить риск поражения электрическим током, а также явиться обоснованным отказом в гарантийном обслуживании. Не прячьте шнур питания под ковер и не ставьте на него предметы, способные пережать или повредить его. Не допускайте, чтобы шнур питания касался нагретых поверхностей. В случае скачка напряжения в некоторых тренажерах предусмотрено автоматическое отключение.



Внимание!

Пользуйтесь только оригинальным адаптером (блок питания) для подключения тренажёра к электросети (там, где он есть конструктивно). Подключение адаптера с другими параметрами приведёт к выходу из строя электронных блоков управления вашего тренажёра.

Полезные советы

- Можно добавить в свой план занятий аэробные упражнения — ходьбу, бег трусцой, плавание, танцы или езду на велосипеде. Постоянно контролируйте пульс. Если у вас нет электронного кардиодатчика, уточните у врача, как измерять пульс вручную на запястье или шее. Определите целевую ЧСС;
- Пейте достаточно воды во время тренировки, так как организм активно теряет влагу и важно восстанавливать водный баланс, чтобы избежать обезвоживания. Не пейте слишком много холодной воды и напитков, их температура должна быть комнатной;
- Тренажёр не является медицинским прибором.
- ПОЧЕМУ В ДОМАШНИХ УСЛОВИЯХ ТРЕНАЖЕР ЗВУЧИТ ГРОМЧЕ, ЧЕМ В МАГАЗИНЕ? В условиях демонстрационного зала возникает впечатление, что все тренажёры звучат тише, так как фоновый уровень шума там выше, чем у вас дома. Кроме того, цементный пол с ковровым покрытием приглушает звуки, по сравнению с паркетными(деревянными) полами. Если тренажёр стоит рядом со стеной, это также усиливает отражение шума. Для приглушения уровня шума используйте специальный резиновый коврик.

Гарантия

С условиями и сроками гарантии Вы можете ознакомиться на сайте <https://fitathlon.ru/fitathlon-service/quarantee.pdf>

Гарантия наших брендов является твердым обязательством по обеспечению высокого качества оборудования.

Перед покупкой и эксплуатацией рекомендуем ознакомиться с содержанием гарантийного талона, размещенного по указанной выше ссылке.

Обратите внимание, что сроки гарантии отличаются для тренажеров с разным уровнем использования: домашним, полупрофессиональным и коммерческим.

Авторизованные сервисные центры представлены по всей России. Наши профессионалы гарантируют качественное обслуживание и ремонт, следуя стандартам бренда.

Сохраняйте стикеры с уникальным серийным номером. Они являются залогом оказания гарантийного ремонта. При наличии стикера гарантийный талон не требуется.

С контактами сервисных центров можно ознакомиться на сайте <https://fitathlon.ru/fitathlon-service/>

Указания по утилизации

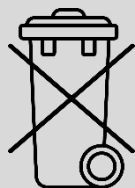

Данный тренажер не относится к бытовым отходам. **Пожалуйста, не выбрасывайте оборудование либо элементы питания вместе с бытовыми отходами**, для утилизации использованных элементов питания пользуйтесь действующими в Вашей стране системами возврата и сбора для утилизации.

Надлежащий отдельный сбор разобранных приборов, которые впоследствии отправятся на переработку, утилизацию или экологичное захоронение, способствует предотвращению возможных негативных воздействий на окружающую среду и здоровье человека, а также позволяет повторно использовать материалы, из которых изготовлено устройство. За незаконную утилизацию устройства пользователь может быть привлечен к административной ответственности, предусмотренной действующим законодательством.



Внимание

Тренажер предназначен для домашнего использования.

Инструкция по технике безопасности

Чтобы гарантировать безопасность, используйте данное оборудование правильно. Внимательно прочитайте приведенную ниже информацию перед использованием тренажера. Важно прочитать все данное руководство перед сборкой и использованием оборудования. Безопасное и эффективное использование может быть только в том случае, если оборудование собрано, обслуживается и используется надлежащим образом.

1. Проконсультируйтесь с врачом, чтобы определить, есть ли у вас какие-либо медицинские или физические заболевания, которые могут поставить под угрозу здоровье и безопасность или помешать использовать оборудование должным образом. Консультация врача необходима при приеме лекарств, которые влияют на частоту сердечных сокращений, кровяное давление или уровень холестерина;
2. Всегда следите за физическим состоянием во время тренировок. Неправильное использование тренажера может повлиять на здоровье. При наличии каких-либо симптомов (включая головную боль, боль в груди, нерегулярное сердцебиение, одышку, головокружение, тошноту), немедленно прекратите тренировку и проконсультируйтесь с врачом перед повторной тренировкой;
3. Не допускайте детей и домашних животных к тренажеру. Тренажер предназначен только для использования взрослыми;
4. Расположите тренажер на устойчивой и горизонтальной поверхности и положите защитный материал на пол или ковер, чтобы не повредить пол;
5. Убедитесь, что все болты и гайки правильно затянуты перед использованием тренажера. Безопасное использование тренажера может быть гарантировано только в том случае, если проводится регулярное техническое обслуживание и ремонт, а изношенные и сломанные детали также заменяются;
6. Рекомендуются подключать тренажёр к розеткам с заземляющим контактом;
7. Прекратите использовать тренажер при обнаружении каких-либо неисправных деталей или, если услышите какой-либо странный шум. Убедитесь, что все проблемы устранены, прежде чем использовать тренажер снова;
8. Всегда надевайте соответствующую одежду и обувь, которые подходят для тренировки на тренажере. Не рекомендуется носить одежду свободного покроя, так как свободная одежда может затруднить работу тренажера и, возможно, стать причиной травмы;
9. Следует избегать хранения тренажера в очень холодных, жарких или влажных помещениях, так как это может привести к коррозии и другим связанным с ней проблемам;
10. Данный тренажер предназначен только для домашнего использования;
11. Данное устройство предназначено только для использования внутри помещений; Максимальный вес пользователя указан в технических характеристиках;
12. Соблюдайте осторожность при перемещении данного оборудования, чтобы избежать травм;
13. Храните данное руководство по эксплуатации и инструменты для установки в безопасном месте;
14. Данный тренажер не предназначен для профессионального медицинского оздоровления.

Инструкции по сборке и эксплуатации



Внимание

Производитель оставляет за собой право вносить изменения в продукт без предварительного уведомления.



Примечание: Рекомендуется сделать 30-ти минутный технический перерыв после 100 мину работы тренажера.

Шаг 1:

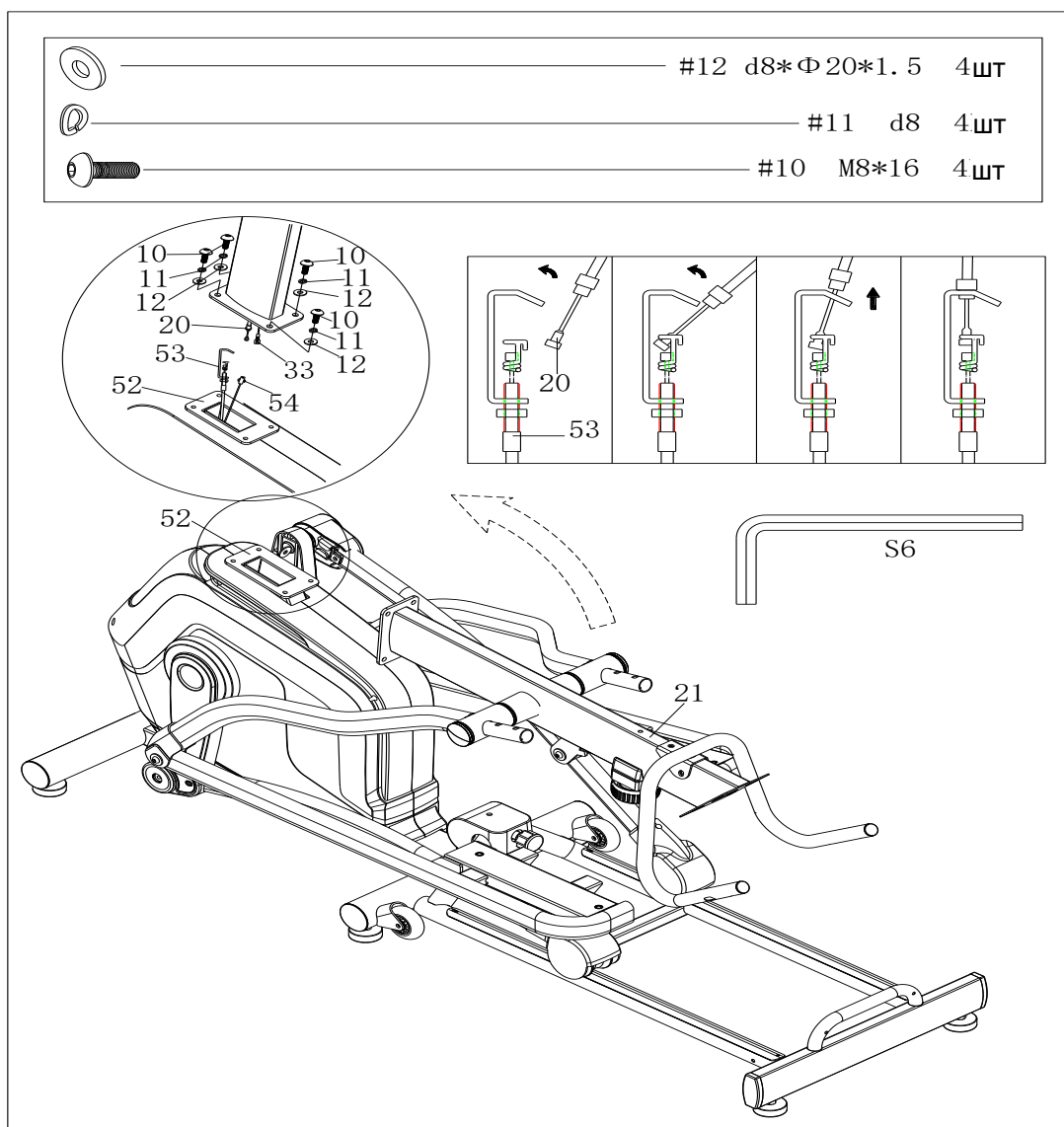

Установите стойку руля (21) на край основной рамы (52). Соедините контролер напряжения с кабелем напряжения (20/53) в соответствии со схемой. Соедините центральный кабель (33) с кабелем датчика (54). Наконец, соедините стойку руля (21) с соединительной пластиной на основной раме (52), используя шестигранные болты (10), пружинные шайбы (11) и шайбы (12).

Примечание: Для установки стойки руля (21) необходимо участие более 1 человека.

Шаг 2:

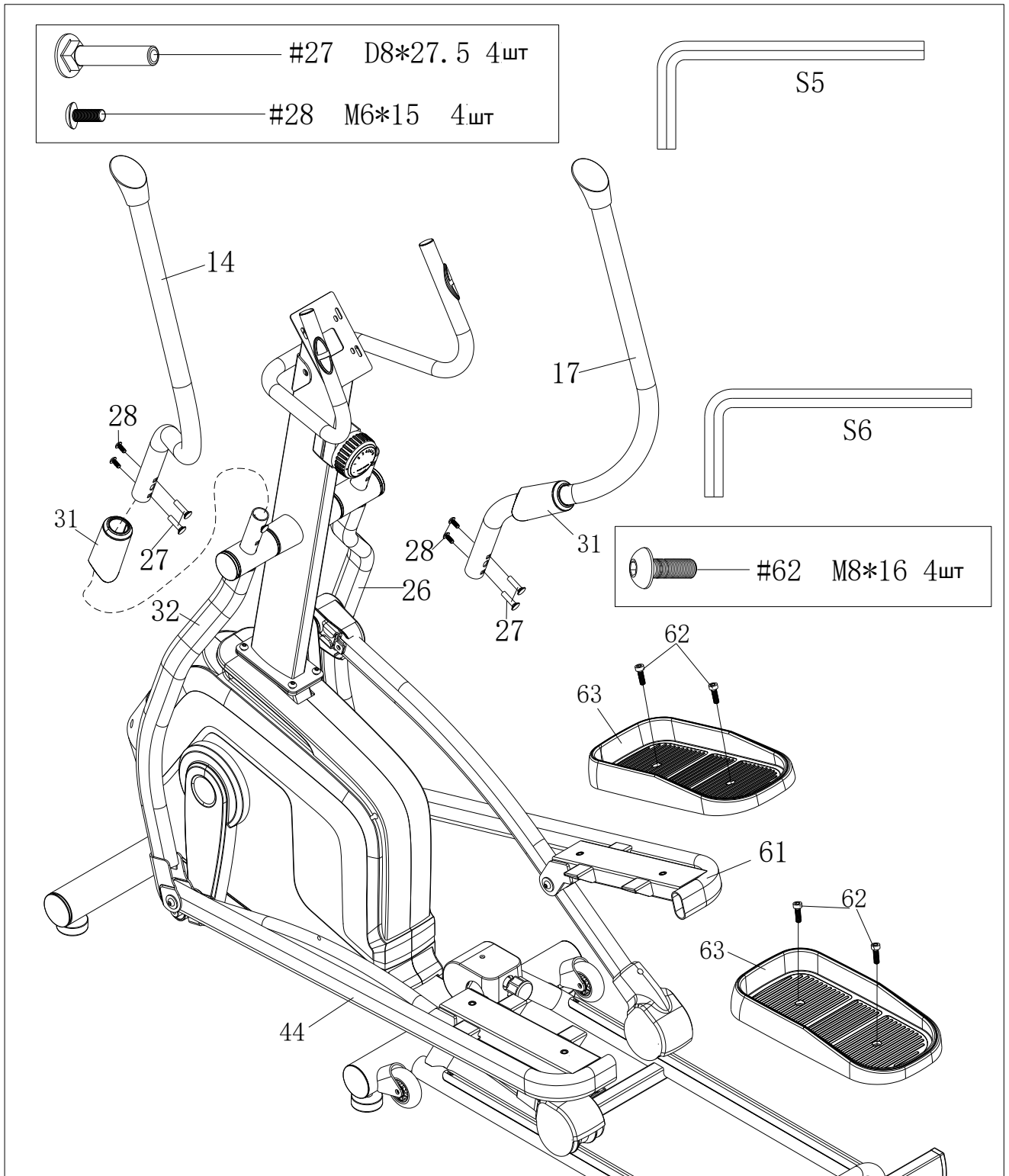

Установите кожухи (31) на левый верхний и правый верхний поручни (14/17); затем используйте болты (27) и шестигранные болты (28) для того, чтобы прикрепить левый верхний и правый верхний поручни (14/17) к левому нижнему и правому нижнему поручням (32/26).

Закрепите педали (63) на левой и правой опорах (44/61) с помощью болтов (62).

Шаг 3:

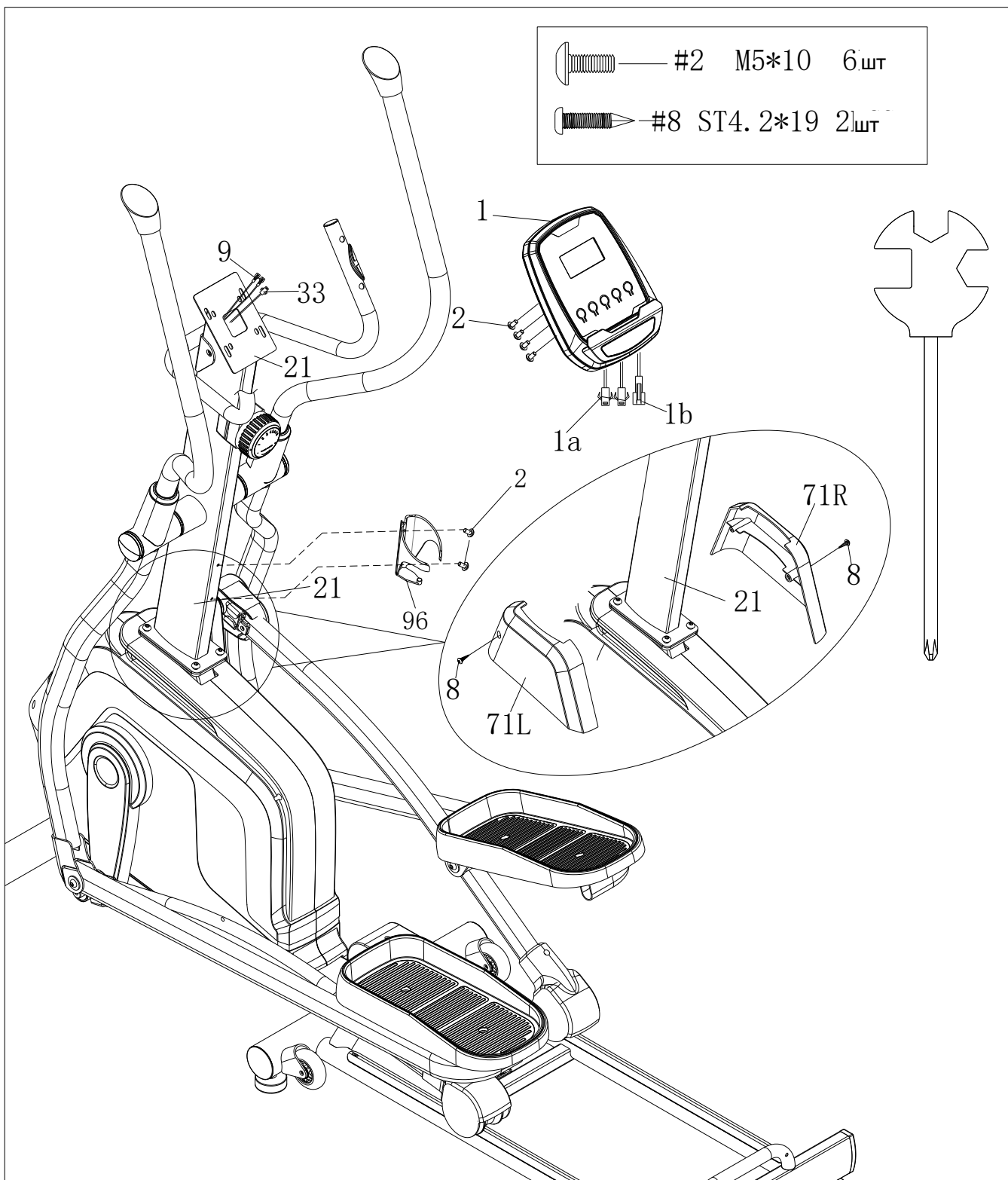

1. Установите правый и левый декоративные кожухи (71L/R) на стойку руля (21), с помощью винтов (8);
 2. Присоедините кабели (1a/1b) консоли (1) к кабелю руля (9) центрального кабеля (33); затем используйте болт (2), чтобы прикрепить консоль (1) к панели стойки руля (21).
 3. Прикрепите держатель бутылки (96) к стойке руля (21) с помощью болта (2)
- Пожалуйста, убедитесь, что болты и гайки надежно закреплены.
- Сборка завершена!**

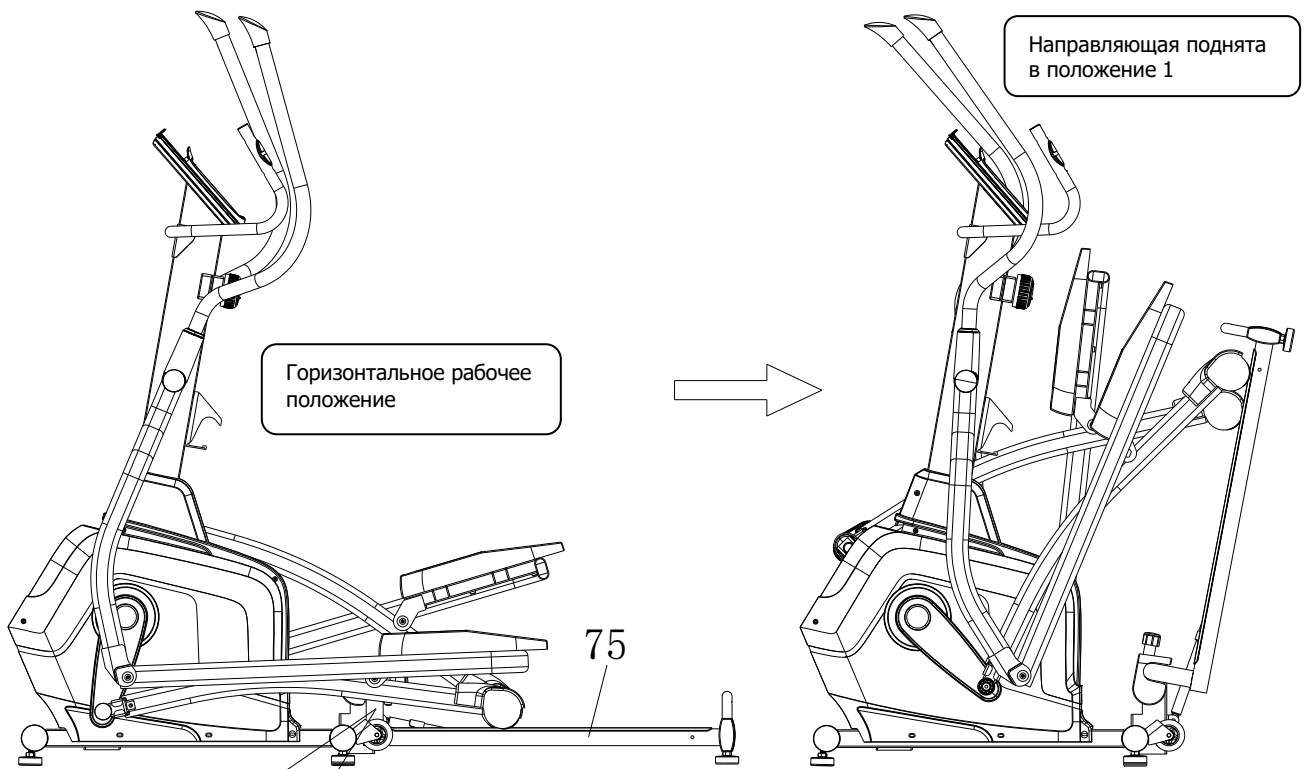

Горизонтальное рабочее положение

Направляющая поднята в положение 1

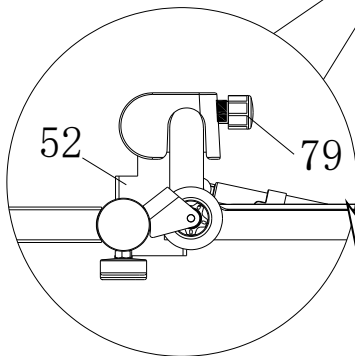

При горизонтальном использовании тренажера: Фиксатор (79) должен быть вставлен в основную раму (52). (Предварительно вставлен на заводе)

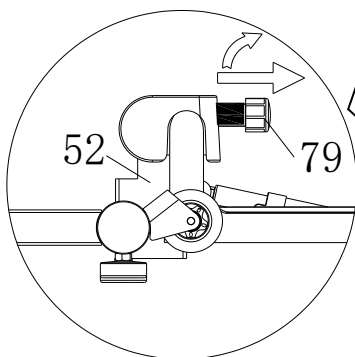

При подъеме направляющей тренажера: сначала сдвиньте оба ролика к центру направляющей. Затем слегка вытяните фиксатор (79), одновременно поворачивая его на 90 градусов. Наконец, поднимите кронштейн направляющей (75), пока цилиндр (80) не зафиксируется.

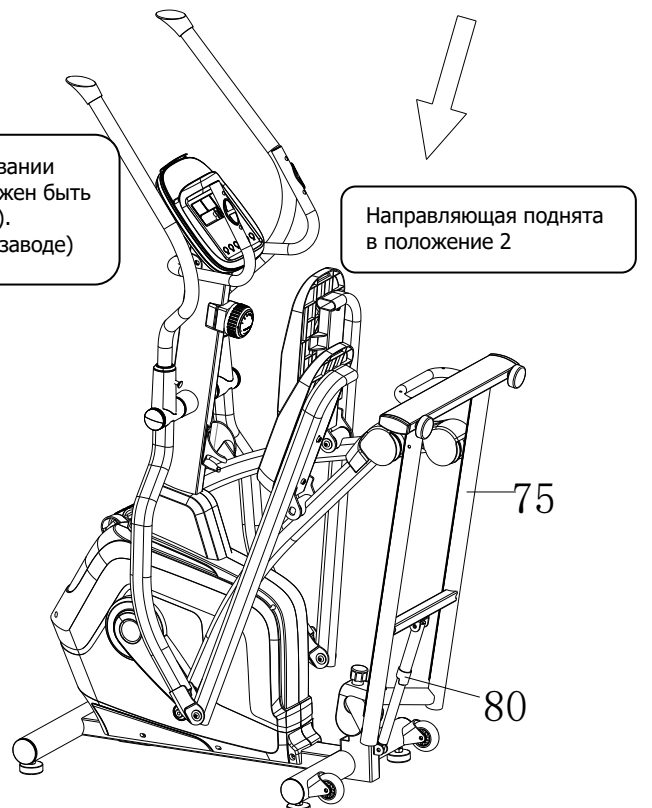

Направляющая поднята в положение 2

Чтобы опустить тренажер: Аккуратно надавите на кронштейн направляющей (75), чтобы высвободить цилиндр (80). Затем пальцем ноги слегка нажмите на цилиндр (80), чтобы полностью снять ограничитель, а затем отпустите кронштейн направляющей (75), чтобы автоматически выровнять его на земле.

Работа с консолью



Функциональные кнопки:

РЕЖИМ: 1. Нажмите, чтобы установить время, расстояние и калории.

2. Нажмите для выбора отображаемого значения функции на дисплее или для подтверждения после настройки.

3. Нажмите и удерживайте в течение 2 секунд, чтобы сбросить все значения, кроме одометра, до нуля.

(При замене батареек все значения автоматически сбрасываются до нуля.)

НАСТРОЙКИ: Нажмите, чтобы установить целевое значение времени, расстояния и калорий.

Нажмите и удерживайте в течение 2 секунд для ускорения увеличения значения.

СБРОС: Нажмите, чтобы сбросить

значение функции во время настройки.

Нажмите и удерживайте в течение 2 секунд, чтобы сбросить все значения, кроме одометра, до нуля.

(При замене батареек все значения автоматически сбрасываются до нуля.)

Функции и операции

1. Установка батареек

2. Установите 2 батарейки AAA 1.5V в отсек для батареек на задней панели консоли. (При замене батареек все значения автоматически сбрасываются до нуля.)

3. Автоматическое включение/выключение

Когда пользователь начинает тренировку, дисплей автоматически отображает значения тренировки. Если тренировка прекращается более чем на 256 секунд, дисплей выключается. Однако значение одометра сохраняется. Когда пользователь снова начинает тренировку, значение одометра продолжает накапливаться.

4. Автоматическое сканирование

После включения монитора или нажатия кнопки РЕЖИМ на дисплее отображаются все значения функций: ВРЕМЯ-СКОРОСТЬ-ДИСТАНЦИЯ-КАЛОРИИ-ОДОМЕТР-ПУЛЬС. Каждое значение удерживается в течение 6 секунд

5. Скорость

Отображает текущую скорость тренировки от 0.0 до 99.9 КМ/Ч или МИЛЬ/Ч.

6. Расстояние

Накапливает общее расстояние от 0,00 до 9999. Пользователь может установить целевое расстояние, нажав кнопки НАСТРОЙКИ и РЕЖИМ. Каждый шаг увеличения составляет 0,1 км или мили.

6. Время

Накапливает общее время от 00:00 до 99:59. Пользователь может установить целевое время, нажав кнопки НАСТРОЙКИ и РЕЖИМ. Каждый шаг увеличения составляет 1 минуту.

Автоматически отсчитывает время от целевого значения во время тренировки.

7. Калории

Накапливает расход калорий во время тренировки от 0,0 до макс. 9999 калорий. Пользователь также может установить целевое количество калорий перед тренировкой, нажав кнопки НАСТРОЙКИ и РЕЖИМ. Каждый шаг увеличения настройки составляет 1 калорию до 1000.

Автоматически отсчитывает калории от целевого значения во время тренировки.

Примечание: Эти данные являются приблизительными и не могут использоваться для лечения.

8. Одометр

Отображает общее накопленное расстояние от 0,0 до 9999. Пользователь также может нажать кнопку РЕЖИМ, чтобы отобразить значение одометра.

9. Пульс

Монитор отображает частоту сердечных сокращений пользователя в ударах в минуту во время тренировки.

10. Сброс

Нажмите и удерживайте в течение 2 секунд для ускорения увеличения значения.

Примечание:

1. Если компьютер отображает данные неверно, переставьте батарейки и повторите попытку.
2. Характеристики батарейки: 1.5V UM-4 или AAA (2PCS).
3. Батарейки должны быть извлечены из устройства перед утилизацией и утилизироваться безопасным способом.

Схема тренажера в разобранном виде

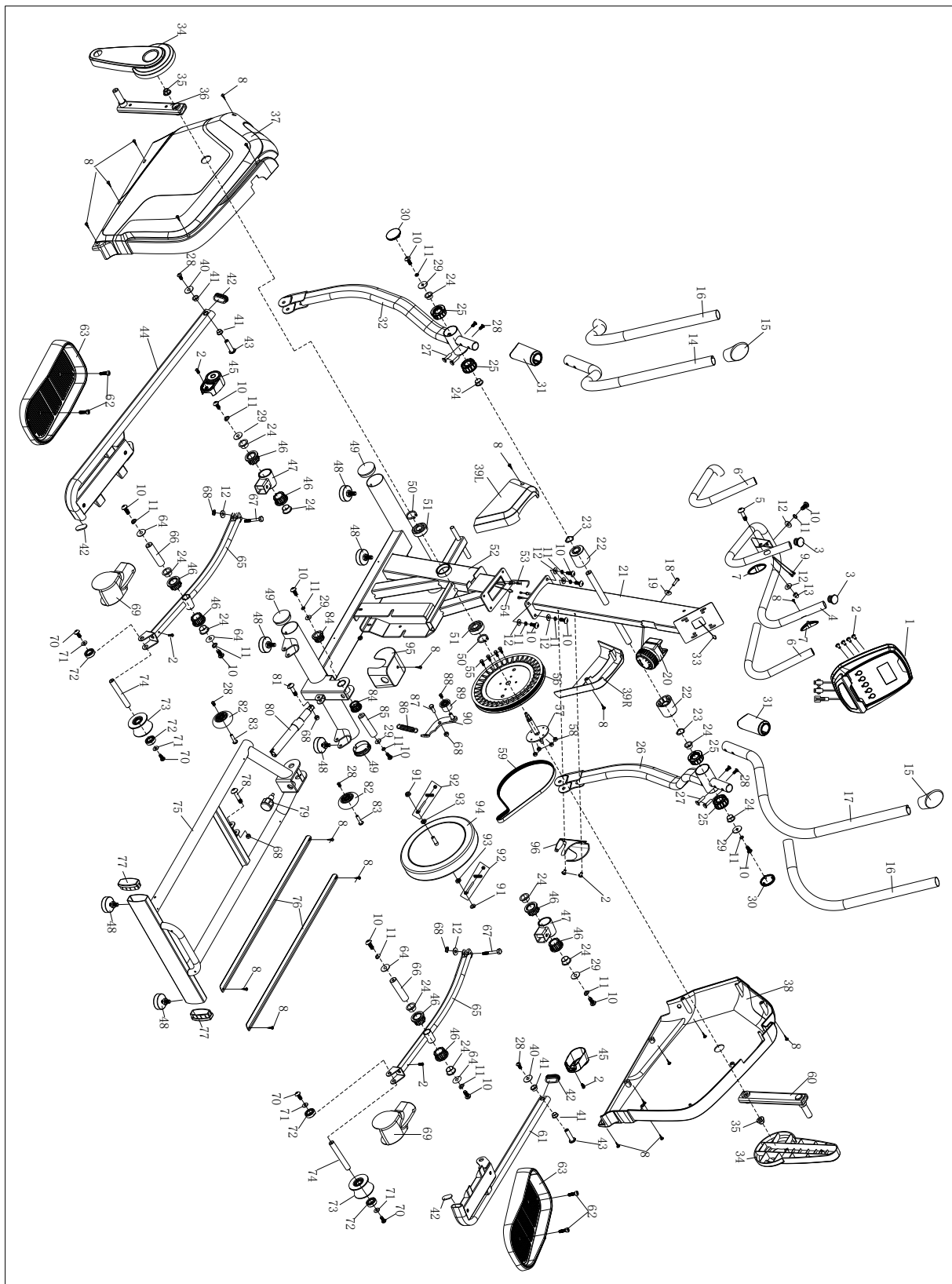

Список запчастей

№	Описание	Кол-во
1	Консоль	1
2	Винт М5*10	6
3	Заглушка 25	2
4	Руль	1
5	Болт М8*55	1
6	Неопрен	2
7	Пульс 22	2
8	Винт ST4.2*19	20
9	Кабель руля	2
10	Болт М8*16	15
11	Пружинная шайба d8	15
12	Шайба d8*Ф20*1.5	5
13	Гайка М8	1
14	Левый верхний поручень	1
15	Заглушка	2
16	Неопрен	2
17	Правый верхний поручень	1
18	Винт М5*90	1
19	Шайба d6*Ф16*1.0	1
20	Контролер напряжения	1
21	Стойка руля	1
22	Кожух	2
23	Дуговая шайба d19*Ф25*0.3	2
24	Кожух Ф26.9*11	12
25	Втулка Ф50*Ф21*20	4
26	Правый нижний поручень	1
27	Болт Ф8*27.5	4
28	Винт М6*15	4
29	Шайба d8*Ф32*2	6
30	Заглушка Ф50*15	2
31	Кожух	2
32	Левый нижний поручень	1
33	Центральный кабель	1
34	Кожух кронштейна	2
35	Фланцевая гайка М10*1.25	2
36	Левый кронштейн	1
37	Левый кожух цепи	1
38	Правый кожух цепи	1
39L/R	Левый и правый передний кожух	1
40	Шайба d6*Ф16*1.50	2
81	Болт М8*30	1
82	Ролик	2
83	Болт Ф8*30.5	2
84	Втулка	2
85	Вал Ф16*59	1
86	Тормозная пружина	1
87	Болт М8*15	1
88	Болт М6*10	1

№	Описание	Кол-во
41	Кожух Ф28*10*Ф10.1	4
42	Заглушка РТ50*25	4
43	Болт Ф10*38-М6*18	2
44	Левая опора педали	1
45	Кожух	2
46	Кожух Ф38*Ф21 *20	8
47	Вал шатуна	2
48	Компенсатор пола М8*30	6
49	Заглушка Ф60	4
50	Кольцо d20	2
51	Втулка 6004	2
52	Основная рама	1
53	Кабель напряжения	1
54	Кабель датчика	1
55	Болт М6*15	4
56	Шкив ремня	1
57	Ось	1
58	Нейлоновая гайка М6	4
59	Ремень	1
60	Правый кронштейн	1
61	Правая опора педали	1
62	Болт М8*16*Ф13	4
63	Педаль	2
64	Шайба d8*Ф25*1.5	4
65	Шатун	2
66	Педальный вал Ф19*79	2
67	Болт М8*50	2
68	Нейлоновая гайка М8	5
69	Ролик	2
70	Болт М10*16	4
71	Шайба d10*Ф22*1.5	4
72	Втулка 6003	4
73	Ролик	2
74	Вал скользящего ролика	2
75	Кронштейн направляющей	1
76	Направляющие	2
77	Заглушка YG75*25	2
78	Болт М8*50	1
79	Фиксатор М16*30	1
80	Цилиндр	1
89	Прижимной ролик	1
90	Комплект прижимных пластин	1
91	Фланцевая гайка М10*1	2
92	Комплект регулировочных болтов	2
93	Шестигранная гайка М10*1	2
94	Маховик	1
95	Задний кожух	1
96	Держатель бутылки	1

Технические характеристики

Система нагружения	магнитная
Количество уровней нагрузки	10
Инерционный вес маховика, кг	24, BioFusion™
Тип педального узла	трехкомпонентный шатун
Расстояние между педалями, мм	80
Длина шага, мм	460
Рукоятки	двухпозиционные нескользящие с сенсорными датчиками пульса
Измерение пульса	есть
Тип консоли	монохромный LED дисплей
Показания консоли	время, скорость, дистанция, калории, пульс, общая дистанция
Спецификация программ	быстрый старт, ручной режим
Язык интерфейса	русский, английский
Складывание	да
Подставка под планшет/смартфон	да
Транспортировочные ролики	да
Компенсаторы неровностей пола	да
Дополнительные особенности тренажера	подставка для бутылки, складная конструкция
Максимальный вес пользователя, кг	150
Подключение к сети	не требует подключения
Размер в рабочем состоянии, см	165*61*167
Размер в сложенном виде, см	125*61*167
Регулировка нагрузки	механическая
Подставка для бутылки	да
Складная конструкция	да
Привод	передний
Вес нетто, кг	53.5
Гарантийный срок	12 мес.
Страна происхождения	КНР
Производитель	Fitathlon Group (подразделение в Германии)

Оборудование сертифицировано в соответствии с Техническим Регламентом Таможенного Союза.

*Производитель оставляет за собой право вносить изменения в конструкцию тренажера, не ухудшающие значительно его основные технические характеристики.

Все актуальные изменения в конструкции либо технических спецификациях изделия отражены на официальном сайте поставщика оборудования ООО «ФИТАТЛОН»: www.fitathlon.ru

Последнюю версию Руководства пользователя можно найти на сайте поставщика ООО «ФИТАТЛОН»: www.fitathlon.ru



Внимание

Тренажер предназначен для домашнего использования.

