

**SVENSSON**  
BODY LABS

**aurora**

велотренажер



**РУКОВОДСТВО ПОЛЬЗОВАТЕЛЯ**



Сервис



Обзор



VK видео



**SVENSSON**  
BODY LABS



Наведите камеру телефона на QR код, чтобы получить больше информации об оборудовании.

Обращаем ваше внимание, что на вашу модель оборудования может не быть видеопояснений. Мы очень стараемся как можно скорее решить эту задачу.

## Уважаемый покупатель!

Поздравляем с удачным приобретением! Вы приобрели современный тренажер, который, как мы надеемся, станет Вашим лучшим помощником. Он сочетает в себе передовые технологии и современный дизайн. Постоянно используя этот тренажер, Вы сможете укрепить сердечно-сосудистую систему и приобрести хорошую физическую форму. Надеемся, что данная модель удовлетворит все Ваши требования. Прежде чем приступить к эксплуатации тренажера, внимательно изучите настоящее руководство и сохраните его для дальнейшего использования. В случае возникших дополнительных вопросов обратитесь к продавцу или в сервисный центр, который проконсультирует Вас и поможет устранить возникшую проблему.

Обязательно сохраняйте инструкцию по эксплуатации, это поможет Вам по прошествии времени вспомнить о функциях тренажера и правилах его использования.

***Если у Вас возникли какие-либо вопросы по эксплуатации данного тренажера, свяжитесь со службой технической поддержки или уполномоченным дилером, у которого Вы приобрели тренажер.***



### Внимание!

Перед тем как приступить к тренировкам, настоятельно рекомендуем пройти полное медицинское обследование, особенно если у Вас есть наследственная предрасположенность к повышенному давлению или сердечно-сосудистым заболеваниям. Неправильное или чрезмерно интенсивное выполнение упражнений может повредить Вашему здоровью.

## Транспортировка и эксплуатация тренажера

1. Тренажер должен транспортироваться только в заводской упаковке;
2. Заводская упаковка не должна быть повреждена и нарушена;
3. При транспортировке тренажер должен быть надежно защищен от дождя, влаги, атмосферных осадков, механических повреждений.

## Хранение тренажера

Тренажер рекомендуется хранить и использовать только в сухих отапливаемых помещениях со следующими значениями:

- Температура: +10-+35С;
- Влажность: 50-75%.

Если Ваш тренажер перевозился или хранился при низкой температуре или в условиях высокой влажности (имеет следы конденсации влаги), необходимо перед эксплуатацией выдержать его в нормальных условиях не менее 4 часов, и только после этого можно приступить к эксплуатации.

## **Рекомендации по сборке**

Перед сборкой тренажера тщательно изучите ее последовательность и выполняйте все рекомендации. Используйте для сборки приложенный или рекомендуемый инструмент. Убедитесь, что в наличии имеются все детали и инструменты и они не имеют повреждений. Не прикладывайте чрезмерных усилий к инструменту при сборке во избежание травм и повреждения элементов конструкции тренажера. Сначала соберите все элементы конструкции, не до конца затянув гайки и болты, и, убедившись, что конструкция собрана правильно, окончательно затяните их.

Каждый тренажер на заводе проходит проверку качества. Это необходимо, чтобы убедиться в корректной работе всех узлов тренажера.

При этом может потребоваться частичная или полная сборка (зависит от конкретной модели). В связи с этим в местах соединений элементов тренажера могут остаться следы сборки, стыковки деталей и использования технологического крепежа.

## **Перед тем как начать тренировку**

Перед первым занятием проверьте, правильно ли была проведена сборка тренажера. Ознакомьтесь со всеми функциями и настройками тренажера и проводите тренировки в строгом соответствии с инструкцией по эксплуатации. Перед началом тренировки убедитесь, что все защитные элементы надежно установлены и закреплены, проверьте надежность механических и электрических соединений. Установите тренажер на ровную нескользящую поверхность, оставляя с каждой стороны не менее 0,9 м свободного пространства. Для снижения шума и вибраций рекомендуется использовать и подкладывать под тренажер специальные резиновые коврики, также это позволит избежать царапин, сколов и вмятин, если напольное покрытие в Вашем доме выполнено из деликатных материалов (паркетная доска, штучный паркет, натуральный линолеум, пробковое покрытие и т. п.).

## **Выбор места для тренажера**

Место, где установлен тренажер, должно быть хорошо освещенным и проветриваемым. Установите тренажер на твердой, ровной поверхности так, чтобы расстояние от стены или других предметов было достаточным.

Рекомендуемое пространство должно быть не менее 70 см по бокам, не менее 30 см перед оборудованием, не менее 110 см позади него.

В случае неисправности или поломки необходимо обеспечить доступ к оборудованию для сервисного инженера.

Свободное пространство сзади тренажера обеспечит Вам комфортный подход к тренажеру и спуск с него.

Если Вы ставите тренажер на ковер, необходимо подложить под него коврик из твердого пластика, чтобы предохранить ковер и оборудование от возможных повреждений. Также это позволит избежать царапин, сколов и вмятин, если напольное покрытие в Вашем доме выполнено из деликатных материалов (паркетная доска, штучный паркет, натуральный линолеум, пробковое покрытие и т. п.)

Не размещайте тренажер в помещениях с высокой влажностью, например, рядом с парной, сауной или закрытым бассейном. Водяные пары или хлор могут отрицательно повлиять на электронные и другие компоненты тренажера.

## **Рекомендации по уходу и техническому обслуживанию тренажера**

Регулярное и своевременное техническое обслуживание продлевает срок службы тренажера и сводит Ваши обращения в сервисную службу до минимума. Своевременное проведение технического обслуживания является обязательным

условием для сохранения гарантии на тренажер. Для этого мы рекомендуем Вам выполнять следующие профилактические процедуры.

### **Общие рекомендации по уходу**

Перед любым обслуживанием обязательно отключайте тренажер от электрической сети. К обслуживанию можно приступать примерно через 60 секунд, когда произойдет полное обесточивание внутренних электрических цепей тренажера. Регулярно осматривайте Ваш тренажер на предмет отсутствия посторонних предметов, пыли и грязи в тренажере.

Не применяйте абразивные препараты, агрессивные жидкости для чистки рабочих поверхностей тренажера – ацетон, бензин, уайт-спирит, бензол и их производные - во избежание повреждения лакокрасочных покрытий и пластиковых деталей. Для ухода рекомендуется применять слегка смоченную нейтральным (слабощелочным) мыльным раствором ткань с последующей протиркой сухой тканью.

### **ЕЖЕДНЕВНО (ПОСЛЕ КАЖДОЙ ТРЕНИРОВКИ)**

- Рекомендуем вам ежедневно протирать тренажер влажной тканью с мягким чистящим средством

### **ЕЖЕНЕДЕЛЬНО**

- Проверьте горизонтальное положение тренажера. В случае необходимости выровняйте его с помощью регулируемых ножек по уровню пола;
- Протрите детали тренажера: консоль, поручни, направляющие роликов от пыли, грязи и пота.



### **ЕЖЕМЕСЯЧНО – ВАЖНО**

- Проверьте затяжку винтов на всех резьбовых соединениях тренажера;
- Убедитесь в отсутствии люфта после затяжки винтов;
- Пропылесосьте пространство под и вокруг тренажера;
- Удалите грязь из накладок в педалях;
- Убедитесь в отсутствие сколов и трещин на пластиковых декоративных элементах оборудования;
- Проверьте работу регулятора нагрузки во всем диапазоне его значений;
- Проверьте работу дисплея консоли на каждой из программ тренировок. При значительном снижении контрастности изображения на дисплее, замените в нем элементы питания.



### **ЕЖЕКВАРТАЛЬНО – ОЧЕНЬ ВАЖНО**

- Снимите пластиковые кожухи и смажьте шарнирные соединения рычагов педалей и поручней (рекомендуется использовать тефлоновую смазку);
- Снимите защитный кожух. Проверьте состояние и натяжение приводного ремня. В случае необходимости замените ремень или отрегулируйте его натяжение;
- Проверьте ось шкива на предмет люфта;
- Проверьте крепление маховика;
- Оцените состояние подшипников на оси шкива и маховика на предмет люфта относительно посадочного места.

***Для выполнения работ по техническому обслуживанию и ремонту тренажера рекомендуем обращаться к специалистам сервисного центра.***

## Электробезопасность (для тренажеров с питанием от сети)

Соблюдайте все меры предосторожности, принятые при работе с электрическим оборудованием. Тренажер должен подключаться только к заземленной розетке. Это снижает риск удара током при поломке или сбое в работе. Тренажер снабжен шнуром с жилой для заземления и вилкой с ножкой заземления. Вставьте вилку в соответствующую питающую розетку, установленную и заземленную с соблюдением действующих нормативов. Перед каждым использованием осмотрите электрический соединительный шнур на предмет отсутствия его повреждений.

Неправильное подключение может стать причиной удара током. Если у Вас возникли сомнения в правильности заземления, обратитесь к электрику или представителю сервисной службы. Не меняйте вилку тренажера. Если комплектуемая вилка не подходит к Вашей розетке, обратитесь к электрику и установите нужную розетку. Не применяйте дополнительные электрические удлинители, переходные адаптеры между электрической сетью и тренажером. Это может нарушить работу системы УЗО и увеличить риск поражения электрическим током, а также явиться обоснованным отказом в гарантийном обслуживании. Не прячьте шнур питания под ковер и не ставьте на него предметы, способные пережать или повредить его. Не допускайте, чтобы шнур питания касался нагретых поверхностей. В случае скачка напряжения в некоторых тренажерах предусмотрено автоматическое отключение.



### Внимание!

Пользуйтесь только оригинальным адаптером (блок питания) для подключения тренажёра к электросети (там, где он есть конструктивно). Подключение адаптера с другими параметрами приведёт к выходу из строя электронных блоков управления вашего тренажёра.

## Полезные советы

- Можно добавить в свой план занятий аэробные упражнения — ходьбу, бег трусцой, плавание, танцы или езду на велосипеде. Постоянно контролируйте пульс. Если у вас нет электронного кардиодатчика, уточните у врача, как измерять пульс вручную на запястье или шее. Определите целевую ЧСС;
- Пейте достаточно воды во время тренировки, так как организм активно теряет влагу и важно восстанавливать водный баланс, чтобы избежать обезвоживания. Не пейте слишком много холодной воды и напитков, их температура должна быть комнатной;
- Тренажёр не является медицинским прибором;
- ПОЧЕМУ В ДОМАШНИХ УСЛОВИЯХ ТРЕНАЖЕР ЗВУЧИТ ГРОМЧЕ, ЧЕМ В МАГАЗИНЕ? В условиях демонстрационного зала возникает впечатление, что все тренажёры звучат тише, так как фоновый уровень шума там выше, чем у вас дома. Кроме того, цементный пол с ковролином приглушает звуки, по сравнению с паркетными(деревянными) полами. Если тренажёр стоит рядом со стеной, это также усиливает отражение шума. Для приглушения уровня шума используйте специальный резиновый коврик.

## Гарантия

С условиями и сроками гарантии Вы можете ознакомиться на сайте <https://fitathlon.ru/fitathlon-service/guarantee.pdf>

Гарантия наших брендов является твердым обязательством по обеспечению высокого качества оборудования.

Перед покупкой и эксплуатацией рекомендуем ознакомиться с содержанием гарантийного талона, размещенного по указанной выше ссылке.

Обратите внимание, что сроки гарантии отличаются для тренажеров с разным уровнем использования: домашним, полупрофессиональным и коммерческим.

Авторизованные сервисные центры представлены по всей России. Наши профессионалы гарантируют качественное обслуживание и ремонт, следуя стандартам бренда.

С контактами сервисных центров можно ознакомиться на сайте <https://fitathlon.ru/fitathlon-service/>

## Указания по утилизации

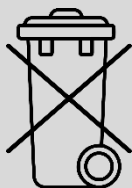

Данный тренажер не относится к бытовым отходам. **Пожалуйста, не выбрасывайте оборудование вместе с бытовыми отходами.**

Надлежащий отдельный сбор разобранных приборов, которые впоследствии отправятся на переработку, утилизацию или экологичное захоронение, способствует предотвращению возможных негативных воздействий на окружающую среду и здоровье человека, а также позволяет повторно использовать материалы, из которых изготовлено устройство. За незаконную утилизацию устройства пользователь может быть привлечен к административной ответственности, предусмотренной действующим законодательством.



### Внимание

Тренажер предназначен для домашнего использования.



## **Инструкция по технике безопасности**

Чтобы гарантировать безопасность, используйте данное оборудование правильно. Внимательно прочитайте приведенную ниже информацию перед использованием тренажера. Важно прочитать все данное руководство перед сборкой и использованием оборудования. Безопасное и эффективное использование может быть только в том случае, если оборудование собрано, обслуживается и используется надлежащим образом.

1. Проконсультируйтесь с врачом, чтобы определить, есть ли у вас какие-либо медицинские или физические заболевания, которые могут поставить под угрозу здоровье и безопасность или помешать использовать оборудование должным образом. Консультация врача необходима при приеме лекарств, которые влияют на частоту сердечных сокращений, кровяное давление или уровень холестерина;
2. Всегда следите за физическим состоянием во время тренировок. Неправильное использование тренажера может повлиять на здоровье. При наличии каких-либо симптомов (включая головную боль, боль в груди, нерегулярное сердцебиение, одышку, головокружение, тошноту), немедленно прекратите тренировку и проконсультируйтесь с врачом перед повторной тренировкой;
3. Не допускайте детей и домашних животных к тренажеру. Тренажер предназначен только для использования взрослыми;
4. Расположите тренажер на устойчивой и горизонтальной поверхности и положите защитный материал на пол или ковер, чтобы не повредить пол;
5. Убедитесь, что все болты и гайки правильно затянуты перед использованием тренажера. Безопасное использование тренажера может быть гарантировано только в том случае, если проводится регулярное техническое обслуживание и ремонт, а изношенные и сломанные детали также заменяются;
6. Прекратите использовать тренажер при обнаружении каких-либо неисправных деталей или, если услышите какой-либо странный шум. Убедитесь, что все проблемы устранены, прежде чем использовать тренажер снова;
7. Всегда надевайте соответствующую одежду и обувь, которые подходят для тренировки на тренажере. Не рекомендуется носить одежду свободного покроя, так как свободная одежда может затруднить работу тренажера и, возможно, стать причиной травмы;
8. Следует избегать хранения тренажера в очень холодных, жарких или влажных помещениях, так как это может привести к коррозии и другим связанным с ней проблемам;
9. Данный тренажер предназначен только для домашнего использования;
10. Данное устройство предназначено только для использования внутри помещений. Максимальный вес пользователя указан в технических характеристиках;
11. Соблюдайте осторожность при перемещении данного оборудования, чтобы избежать травм;
12. Храните данное руководство по эксплуатации и инструменты для установки в безопасном месте;
13. Данный тренажер не предназначен для профессионального медицинского оздоровления.







# Инструкция по сборке оборудования

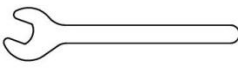

## Внимание

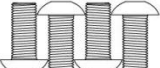
Производитель оставляет за собой право вносить изменения в продукт без предварительного уведомления.

## Список инструментов для сборки

B12 S15 (1X)	D15 M8*20 S5 (4X)	D27 M10*20 S6 (4X)	D22 Ф 10*Ф 20*2 (4X)
			
B14 S5 (1X)	B13 S6 (1X)		
			

## Сборка оборудования

### Шаг 1

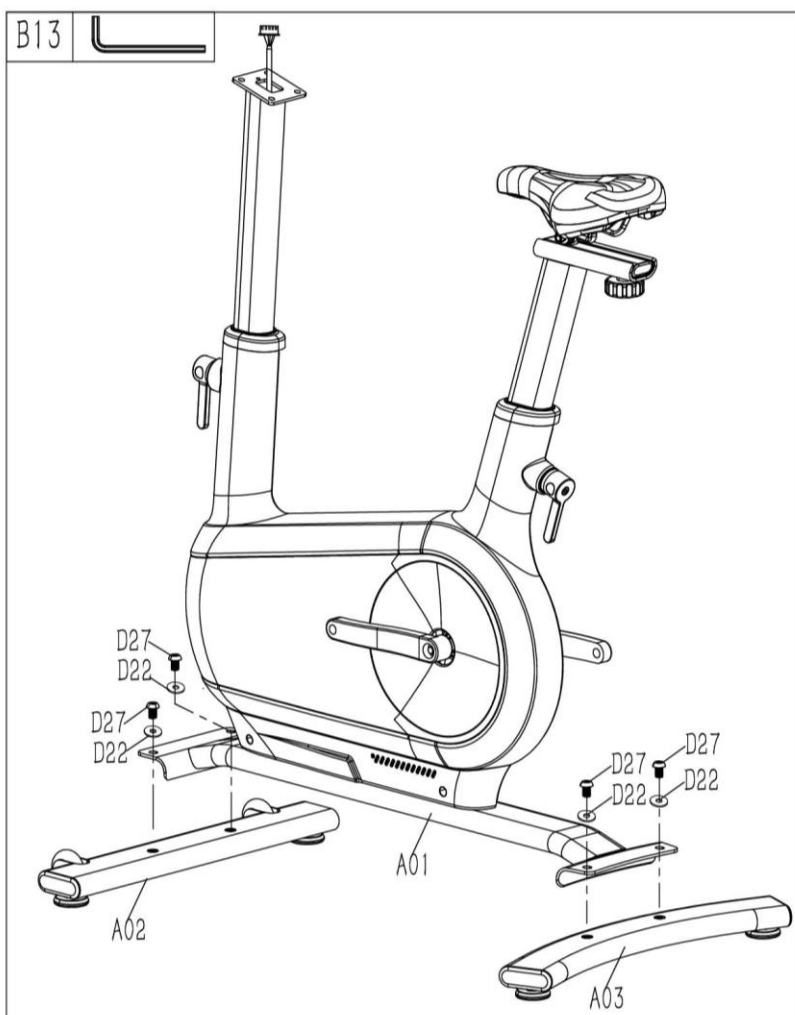

Используйте гаечный ключ №6 (B13), винт (D 27), плоскую шайбу (D 22) и закрепите передний (A02) и задний стабилизаторы (A03) на основной раме (A01), затем плотно зафиксируйте все детали.

## Шаг 2

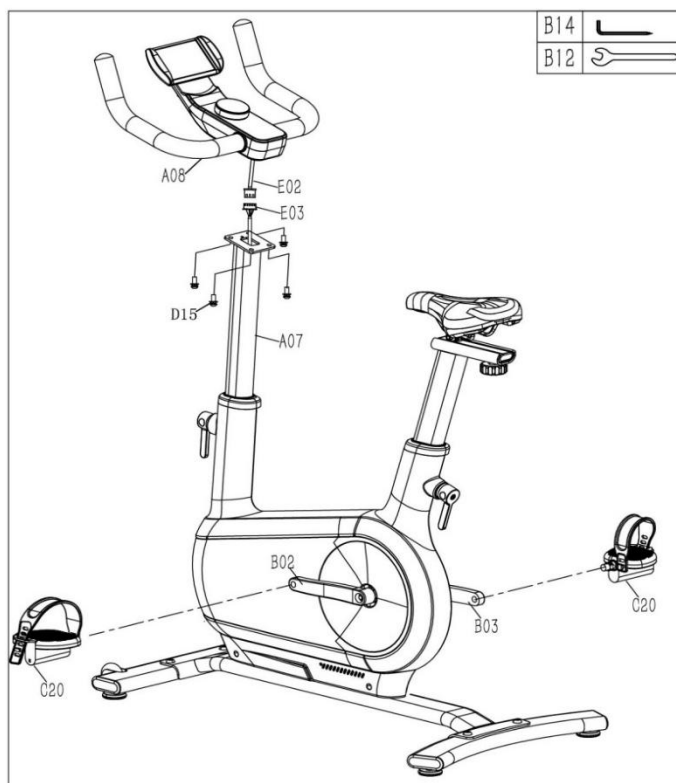

1. Слегка приподнимите вертикальную стойку (A07), не допускайте, чтобы кабель (E03) упал во внутрь. Затем подсоедините верхний сигнальный кабель переменного тока (E02) к кабелю, выходящему из вертикальной стойки (E03).

2. Используйте ключ (B13) и болт (D15), зафиксируйте руль (A08) на вертикальной стойке (A07). Установите левую и правую педали (C20) на левую и правую рамы педалей (B02/B03), затем плотно затяните детали с помощью ключа (B12).

Внимание: Чтобы закрепить педали, закручивайте правую педаль (C20R)

по часовой стрелке и аналогично закручивайте левую педаль против часовой стрелки. Убедитесь, что делала плотно затянуты.

## Шаг 3



Переместите велотренажер в место, где есть источник питания, убедитесь, что расстояние между тренажером и розеткой составляет 60 см, затем вставьте адаптер (E07) в розетку (E06), как показано на рисунке.

## Регулировка тренажера

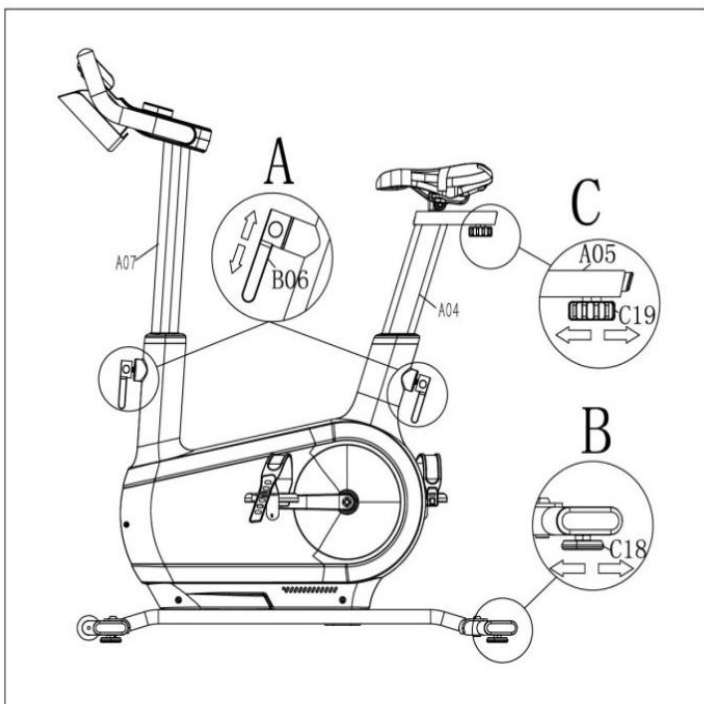

А. Используйте ручку регулировки (B06), поверните влево, чтобы ослабить напряжение, и используйте ручку для регулировки вертикальной стойки (A07) и стойки сиденья (A04). Чтобы зафиксировать положение, поверните ручку вправо.

В. Если пол неровный и тренажер шатается, отрегулируйте компенсаторы пола (C18) влево или вправо, как показано на рисунке, чтобы сбалансировать тренажер.

С. Используйте ручку регулировки сиденья (C19), поверните влево, чтобы ослабить напряжение, и вправо, чтобы зафиксировать нужное положение.

## Перемещение тренажера

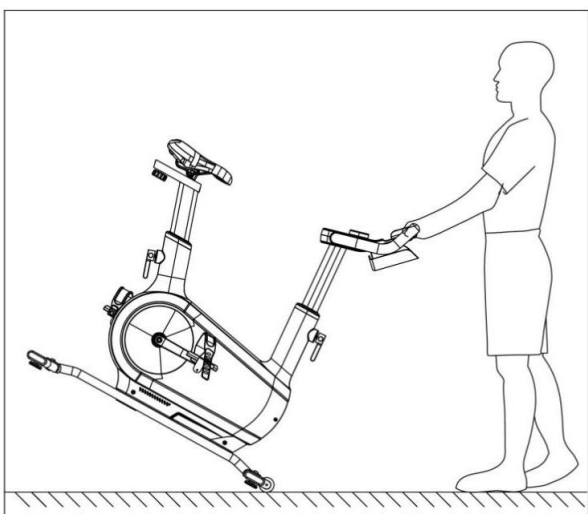

## Работа с консолью

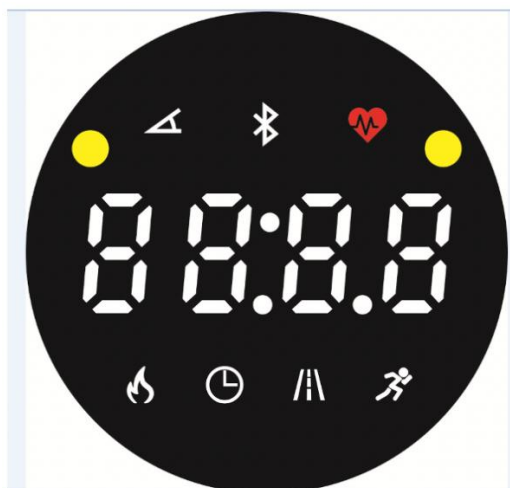



### Описание:

1. На дисплее LED отображаются следующие функции:

Каждые 5 секунд дисплей LED поочередно переключает окна. При нажатии на кнопку сначала отобразится уровень сопротивления.

A.  Окно времени. Отражает время тренировки. Диапазон времени составляет 0:00 до 99:59. После того, как время достигнет 99:59, значение сбросится до 0 и начнется заново.

B.  Окно расстояния: Отражает расстояние. Диапазон значения составляет 0,00 до 99,9. После того, как расстояние достигнет максимального значения, параметр сбросится до 0, и отсчет начнется заново.

C.  Окно сопротивления: Отражает текущее значение уровня сопротивления. Диапазон значения составляет 1-16 сегментов.

D.  Окно скорости: Отражает текущее значение скорости. Диапазон значения составляет 0,0-72,0 км/ч.

E.  Окно калорий: Отображает значение потраченных калорий. Диапазон значения составляет 0,0 до 999,9. После того, как параметр достигнет максимального значения, параметр сбросится до 0 и отсчет начнется заново.

F.  Значок Bluetooth, значок загорается при подключении Bluetooth.

### Функции кнопки:

В середине находится функциональная кнопка запуска и остановки. Кнопка вращается по часовой стрелке и против часовой стрелки.

A. Start (Старт) и Stop (Стоп): Нажмите кнопку в состоянии остановки, и консоль начнет отсчет.

B. Start (Старт) и Stop (Стоп): Нажмите кнопку в рабочем режиме, тогда тренажер прекратит работу и отсчет параметров. В режиме паузы коротко нажмите кнопку, чтобы возобновить тренировку. Чтобы очистить данные, продолжительно удерживайте кнопку в течение 3 секунд.

C. Поворот кнопки по часовой стрелке: Увеличить значение уровня сопротивления в рабочем режиме.

D. Поворот кнопки против часовой стрелки: Уменьшить значение уровня сопротивления в рабочем режиме.

	<b>Исходное значение</b>	<b>Значение по умолчанию</b>	<b>Установленный диапазон</b>	<b>Диапазон отображения</b>
TIME (ВРЕМЯ) (мин:сек)	0:00	00:00	/	0:00-99:59
SPEED (СКОРОСТЬ) (км/ч)	0.0	0.0	/	0.0—72.0
RESISTANCE (СОПРОТИВЛЕНИЕ)	0	0	/	1-16
DISTANCE (РАССТОЯНИЕ) (км)	0.0	0.00	/	0.00-99.9
CALORIE (ккал)	0.0	0.0	/	0.0—999.9

**Примечания:**

Калории рассчитываются из расчета 15 ккал на километр.

Скорость рассчитывается исходя из 60 оборотов в минуту, что соответствует 21,5 км/ч.

При отсутствии сигнала параметры скорости, калорий или расстояния не подсчитываются.

# Схема тренажера в разобранном виде:

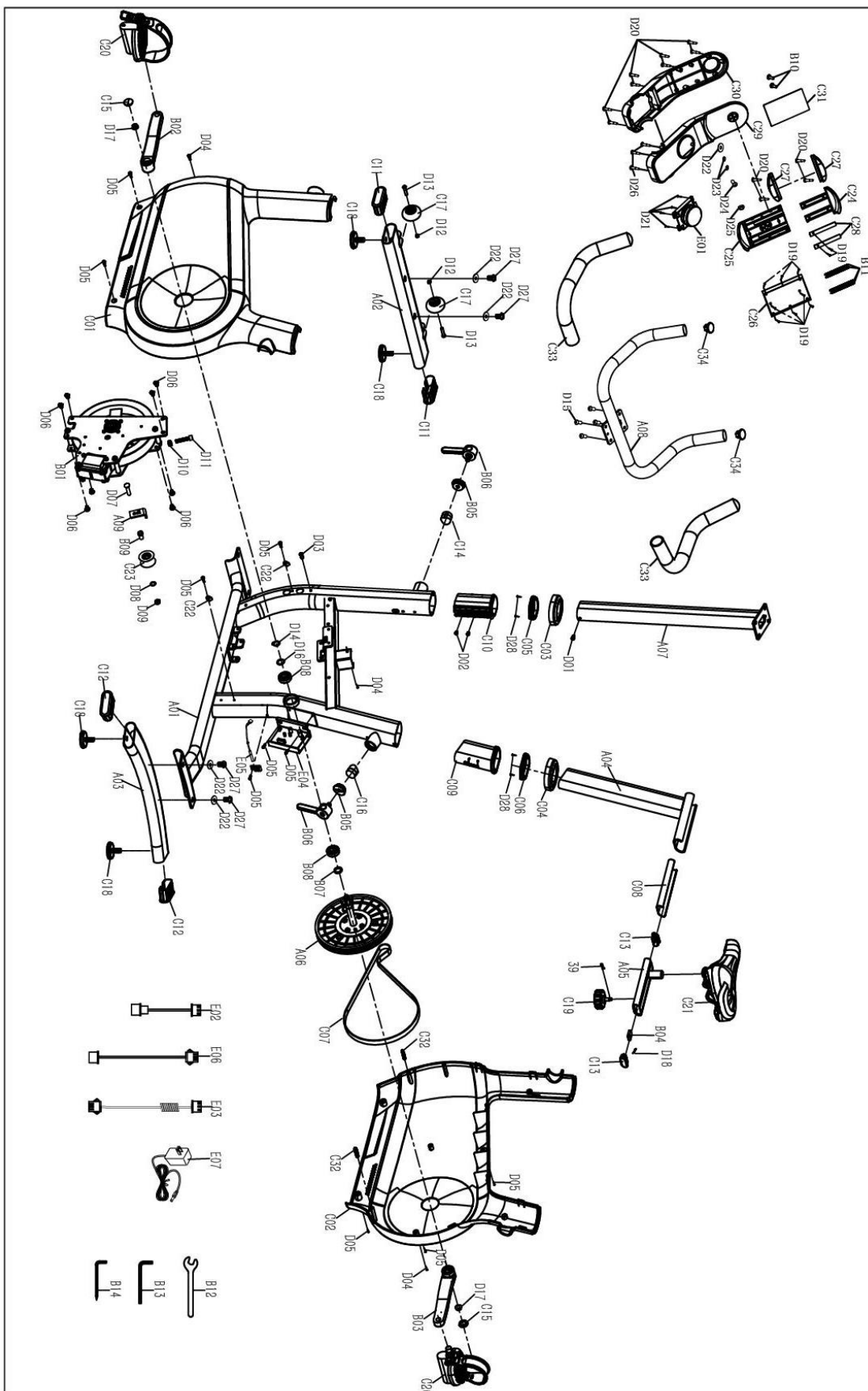

## Список комплектующих частей

№	Описание	Спец	Кол-во	№	Описание	Спец	Кол-во
A01	Основная рама		1	C16	Опора сиденья		1
A02	Передний стабилизатор		1	C17	Ролик		2
A03	Задний стабилизатор		1	C18	Опора для ног		4
A04	Рама сиденья		1	C19	Регулировочная ручка сиденья		1
A05	Стойка сиденья		1	C20	Педали		1
A06	Шкив		1	C21	Сиденье		1
A07	Вертикальная стойка		1	C22	Зажим R-типа		2
A08	Руль		1	C23	Ролик		1
A09	Прижимная пластина		1	C24	Верхний кожух держателя устройства		1
B01	Маховик		1	C25	Нижний кожух держателя устройства		1
B02	Левый кронштейн		1	C26	Держатель устройства		1
B03	Правый кронштейн		1	C27	Резиновая заглушка		2
B04	Направляющая сиденья		1	C28	Пластиковая опора		2
B05	Регулировочная гайка	(M30*1.5)	2	C29	Верхний кожух консоли		1
B06	Поручень		2	C30	Нижний кожух консоли		1
B07	Втулка		1	C31	Силиконовая накладка		1
B08	Подшипник		2	C32	Пластиковая кнопка		2
B09	Втулка подшипника		1	C33	Пенорезиновая накладка		2
B10	Круглая заглушка		2	C34	Заглушка		2
B11	Пружина		4	D01	Болт	M5*6*S4	1
B12	Ключ	Д=135	1	D02	Винт	ST4.2*8	2
B13	6# ключ	S6	1	D03	Болт	M6*15*S5	5
B14	Крестообразный ключ	S5	1	D04	Винт	ST4.2*20	3
C01	Левый кожух маховика		1	D05	Винт	ST4.2*13	10
C02	Правый кожух маховика		1	D06	Болт	M6*12*S5	8
C03	Передний декоративный кожух		1	D07	Болт	M8*40	1
C04	Задний декоративный кожух		1	D08	Плоская шайба	Φ10*Φ20*1.5	1
C05	Передний кожух втулки		1	D09	Гайка	M8	1
C06	Задний кожух втулки		1	D10	Гайка	M8	1
C07	Ремень		1	D11	Болт	M8*40*S5	1
C08	Втулка		1	D12	Гайка	M6	2
C09	Втулка		1	D13	Болт	M6*32*S5	2
C10	Втулка		2	D14	Пружина		1
C11	Кожух стабилизатора		2	D15	Болт	M8*20	4
C12	Кожух стабилизатора		2	D16	Шайба	Φ17.5x0.3	1
C13	Кожух направляющей		2	D17	Гайка	M10*1.25	2

	сиденья						
C14	Кожух вертикальной стойки		1	D18	Штифт		1
C15	Кожух кронштейна		2	D19	Винт	ST2.2*6.5	10
D20	Винт	ST2.9*7	12	E01	Консоль		1
D21	Винт	ST3.5*10	4	E02	Верхний сигнальный кабель переменного тока		1
D22	Плоская шайба	Φ10*Φ20*2	5	E03	Пружина		1
D23	Плоская шайба	Φ5*Φ10*1.5	2	E04	Контроллер		1
D24	Винт	M5*15	1	E05	Сенсорный датчик		1
D25	Гайка	M5	1	E06	Кабель питания		1
D26	Винт	ST4.2*12	3	E07	Адаптер		1
D27	Болт	M10*20*S6	4				
D28	Винт	ST4.2*6	4				

## Технические характеристики

<b>Назначение</b>	домашнее
<b>Посадка</b>	вертикальная
<b>Рама</b>	высокопрочная с однослойной покраской
<b>Тип пластика</b>	АБС-пластик из исходного сырья
<b>Система нагружения</b>	электромагнитная SpinMaster EMS™
<b>Кол-во уровней нагрузки</b>	16
<b>Маховик</b>	12 кг (Bio Fusion)
<b>Педальный узел</b>	трехкомпонентный шатун
<b>Педали</b>	прорезиненные с регулируемыми ремешками
<b>Сиденье</b>	комфортабельная подушка анатомической формы
<b>Регулировка положения сидения</b>	по горизонтали и вертикали
<b>Руль (рукоятки)</b>	эргономичный
<b>Регулировка положения руля</b>	по вертикали
<b>Измерение пульса</b>	нет
<b>Консоль</b>	Круглый функциональный LED - дисплей шайба
<b>Показания консоли</b>	дистанция, время, скорость, калории, пульс, нагрузка, количество оборотов в минуту, статус Bluetooth
<b>Кол-во программ</b>	предусмотрено тренировочное мобильное приложение
<b>Спецификации программ</b>	ручной режим
<b>Интеграционные технологии</b>	Bluetooth для работы с тренировочным мобильным приложением (Fitshow™, Kinomap™, ZWIFT™)
<b>Интернет</b>	нет
<b>Язык(и) интерфейса</b>	Английский
<b>Подставка под планшет</b>	есть
<b>Транспортировочные ролики</b>	есть
<b>Компенсаторы неровностей пола</b>	есть
<b>Размер в рабочем состоянии (Д*Ш*В)</b>	106*51*129 см
<b>Вес нетто</b>	35 кг
<b>Вес брутто</b>	40 кг
<b>Макс. вес пользователя</b>	120 кг
<b>Питание</b>	сеть 220 Вольт
<b>Гарантия</b>	12 мес.
<b>Производитель</b>	Fitathlon Group (подразделение в Германии)
<b>Страна изготовления</b>	KHP

Оборудование сертифицировано в соответствии с Техническим Регламентом Таможенного Союза.

\*Производитель оставляет за собой право вносить изменения в конструкцию тренажера, не ухудшающие значительно его основные технические характеристики. Все актуальные изменения в конструкции либо технических спецификациях изделия отражены на официальном сайте поставщика оборудования ООО «ФИТАТЛОН»: **[www.fitathlon.ru](http://www.fitathlon.ru)**

Последнюю версию Руководства пользователя можно найти на сайте поставщика ООО «ФИТАТЛОН»: **[www.fitathlon.ru](http://www.fitathlon.ru)**



**Внимание**

Тренажер предназначен для домашнего использования.

